

MANUAL DE OPERAÇÃO

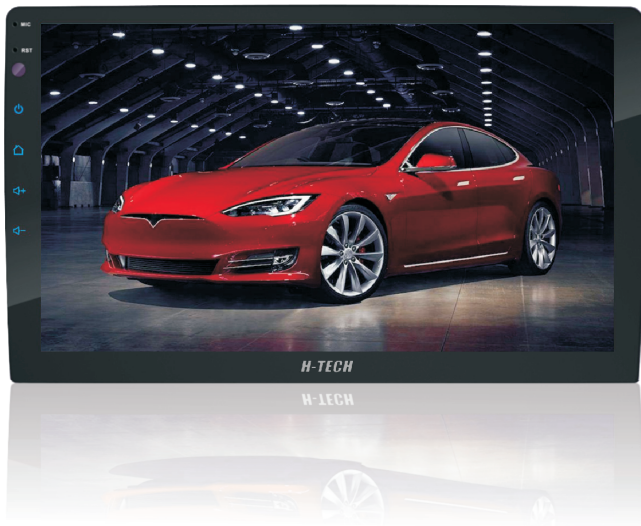

HT-9120

AVISO E PRECAUÇÕES IMPORTANTES

Obrigado por usar a nossa empresa multi-media player! Para operar a unidade corretamente, leia o manual de operação cuidadosamente antes de usar. Mantenha este manual de operação para mais referências.

A unidade é projetada somente para o sistema de operação à terra negativo dc 12V. Certifique-se de que seu veículo está conectado ao sistema elétrico terrestre negativo DC 12V. Certifique-se de conectar o alto-falante (-) leva ao terminal de alto-falante (-). Nunca conecte os fios de alto-falante sacano esquerdo e direito juntos ou ao corpo do veículo.

A temperatura normal para operação é entre -20 e +60 graus Celsius. Não trabalhe em temperatura extrema alta ou baixa e obstrua aberturas ou painéis do radiador da unidade, obstruindo os fará com que o calor acumule dentro da unidade e possa causar dano ou fogo.

Esta unidade pode reproduzir os arquivos multimídia:RMVB / MPEG 4 / DivX / AVI / 1080p / MP3 / WMA / JPEG.

INSTALAÇÃO

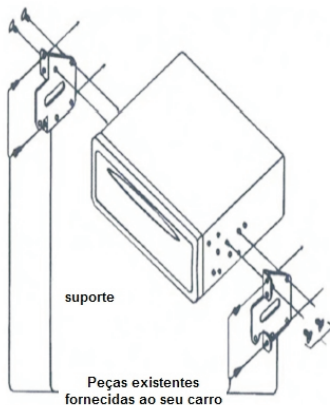

Notes:

- A instalação varia em tipo de carros e peças fornecidas
- Armazenar pequenos artigos em locais não acessíveis a crianças
- Instale somente com os parafusos fornecidos
- A instalação da unidade pelo técnico profissional é recomendada fortemente





Observações:

Os suportes e os parafusos de montagem são as peças que forneceram em seu carro e não fornecidos nesta unidade.

OPERAÇÃO DA UNIDADE PRINCIPAL



Símbolo/função

| | |
|---|--|
|  | Quando a unidade é desligada pressione para ligar a unidade. Quando a unidade é ligada, pressione a preensão logo para desligar a unidade. |
|  | Toque para mudar para o menu anterior ou modo de operação. Clique para entrar na interface principal. |
| RST/RES | Clique no botão de redefinição para redefinir o sistema e recomeçar. |
|  | Para a versão de controle rotativo, gire para ajustar o nível de saída de som. Para a versão de controle de chaves, pressione repetidamente para ajustar o nível de saída de som. |
|  | Sensor de controle remoto para recepção de sinal de aparelho remoto. |
| MIC | Para recepção de voz em operação bluetooth. |
| TFT SCREEN | Ele mostra o status de operação na unidade. Esta tela também é um toque suave na tela para diferentes operações de unidade (consulte outras partes deste manual de detalhes de operação. |

Observação: Toda a imprensa longa significa o tempo da imprensa pelo menos durando 3 segundos; Botão e soquete é diferente de acordo com diferentes tipos de carro, por favor, tome tipo real como padrão.

GUIA DE INSTALAÇÃO

| CONECTOR | FUNÇÃO | COR |
|----------|------------------------------------|-------------|
| A | ANTENA BLUETOOTH | BRANCO |
| | CÂMERA DE RE | AMARELO |
| | ANTENA WIFI | CINZA |
| | REHOTE | AZUL/BRANCO |
| B | USB1 | PRETO |
| C | USB2 | PRETO |
| D | SAIDA AUDIO TRASEIRA ESQUERDA | BRANCO |
| | SAIDA AUDIO TRASEIRA DIREITA | VERMELHO |
| | CAMBUS-TX | VERDE |
| | CAMBUS-RX | MARROM |
| E | GND SWC | N/C |
| | ENTRADA DE AUDIO AUXILIAR DIREITA | PRETO |
| | ENTRADA DE AUDIO AUXILIAR ESQUERDA | VERMELHO |
| | CÂMERA FRONTAL | ROSA/PRETO |
| F | CÂMERA FRONTAL | AMARELO |
| | ENTRADA DE VIDEO | AMARELO |
| | SAIDA DE VIDEO | VERDE |
| | SAIDA DE SUBWOOFER | VERDE |
| | SAIDA DE AUDIO DIANTEIRA ESQUERDA | BRANCO |
| | SAIDA DE AUDIO DIANTEIRA DIREITA | VERMELHO |
| | ESPANSOR DE MICROFONE | PRETO |

G: GPS antena
 ANT: RADIO antena

| Posição | ISO A | ISO B |
|---------|----------|--------------|
| 1 | N/C | N/C |
| 2 | N/C | N/C |
| 3 | Amarelo | B+ |
| 4 | N/C | N/C |
| 5 | Laranja | ILL |
| 6 | Azul | ANT |
| 7 | Preto | GND |
| 8 | Vermelho | ACC |
| | Verde | SWC1 |
| | Marrom | SWC2 |
| | Rosa | Câmara de ré |

| ISO A | ISO B |
|-------|-------|
| 1 | 1 |
| 2 | 2 |

Aviso Legal

Para sua segurança, é aconselhável não prestar atenção ao vídeo ou operar a máquina quando você está conduzindo. Durante a condução, ajuste o volume ao nível ideal. Antes de operar a máquina, você é aconselhável ler com cuidado e entender as instruções de segurança e sinais de alerta indicados no manual. Mantenha o manual no alcance de referência futura.

1. Em primeiro lugar, certifique-se de segurança na estrada.
2. Em dificuldade em operar a máquina, por favor, pare o carro com segurança antes de operar a máquina.
3. Mantenha a máquina fora do alcance das crianças para evitar lesões desnecessárias ou danos à máquina.
4. Ao usar a navegação GPS, adere às regras de trânsito.
5. Por favor, não opere a máquina em áreas restritas, como posto de gasolina, refinaria de vinho, forte área de obstrução eletromagnética para evitar o perigo.
6. Por favor, não instale, mantenha ou reparar a máquina por conta própria com a energia. É muito perigoso instalar e reparar a máquina por pessoais sem treinamento e experiência profissionais apropriados da instalação no dispositivo eletrônico e nas peças do automóvel.
7. Por favor, não instale ou armazene a máquina, especialmente a tela de led diretamente a luz solar ou substâncias perigosas. Durante a instalação, certifique-se de nenhum contato direto com o duto de ventilação do ar-condicionado. Isso causará danos à máquina, ao carro ou à lesão no corpo humano.
8. Por favor, não use objeto saqueado ou pressione a tela vigorosamente, pois isso pode danificar a tela.
9. Por favor, não exponha a máquina clima úmido ou contato direto com líquido para evitar fogo ou iluminação.
10. A máquina só pode suportar um CD de 12mm de cada vez. Por favor, não insira CD de 8mm ou outros objetos na máquina

1. Ligar On / Off Desligar o aparelho.

- Quando acc está conectado, pressione o botão de alimentação no painel frontal para ligar a máquina
- Pressione o botão de energia no painel frontal para ligar a máquina. Desligue o motor e desligue a chave do carro para desligar.

2. Ajuste de volume

Pressione "⏮+ ⏭-" no painel frontal (alguns modelos com controle de volume VOL+/VOL- botão no painel frontal) para ajustar o volume da máquina.

3. Controle mudo

Pressione o botão de volume esquerdo para exibir a barra de volume na tela. Pressione o volume de mídia para MUTE.

4. Controle de luz de fundo

Ajuste a luz de fundo na configuração de exibição em configurações de carro.

5. Camera

A tela será automaticamente comutada para visão traseira quando o carro estiver em posição inversa.

6. Seleção de fonte de reprodução

No painel frontal, aplicação de imprensa para ver rádio, música, vídeo, jogo USB, TV (opcional) ou avin modo e opções.

Na página inicial, toque no ícone APP para inserir a interface do aplicativo. Por favor, veja o manual de operação detalhado das respectivas funções nos capítulos subsequentes. Deslize

para a esquerda ou para a direita para alternar entre as diferentes home pages.

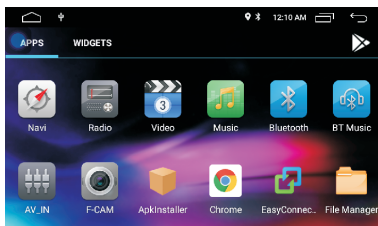
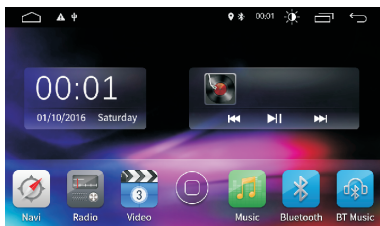

7. Modo de reprodução e memória de posição

Quando você reiniciar a máquina, o sistema será retomado para o modo anterior antes do desligamento. Para o rádio, ele será retomado para o canal de rádio antes do desligamento. Para música ou vídeo, ele vai retomar a reprodução da última música ou vídeo antes do desligamento.

Configurações

Toque no ícone "⚙️" no painel frontal para inserir a interface Configurações. Selecione a opção correspondente para inserir a opção de configurações correspondente. Mova a barra de opções para cima e para baixo para encontrar as configurações desejadas.

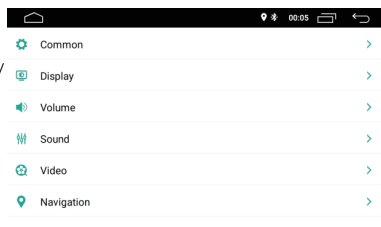
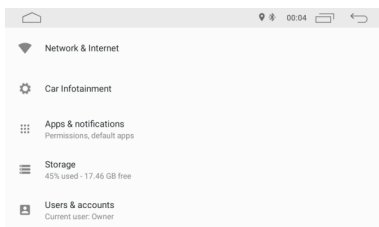

◆ Nota:

Direção do modo ON e OFF interface de configuração.



1. Rede e Internet

1.1 Conexão Wi-Fi

Ir para configurações, em seguida, Wi-Fi para garantir Wi-Fi é ligado para se conectar à internet.

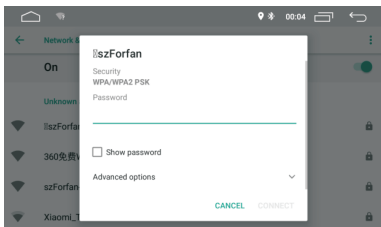

De acordo com a imagem acima, procure o seu hotspot Wi-Fi desejado. Complete a conexão Wi-Fi inserindo a senha e o touch Connect. Você pode alterar o tipo de linguagem, entrada de linguagem e tipo de teclado nesta interface.

1.2 Mais

A configuração do hotspot pessoal e da VPN é permitida.

2. Infografia de carro

2.1 Configurações gerais

Tempo de espera

O tempo de espera é de 0 minutos, 0 minutos, 20 minutos, 30 minutos, 60 minutos, respectivamente. O tempo de espera pode ser ajustado de acordo com o desejo.

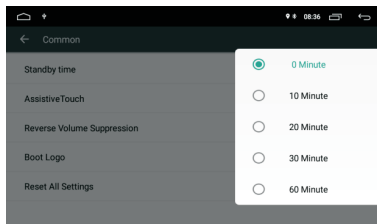
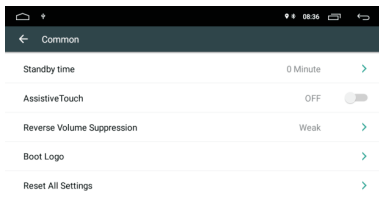

✧ Assistência de toque

O usuário pode optar por dentro ou fora da assistência de toque. A assistência ao toque tem 7 opções mais usadas e é exibida na parte superior da tela na interface onde fornece ao usuário uma manobra fácil da máquina.

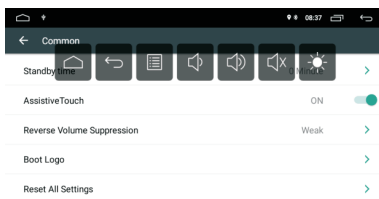

✧ Controle de volume reverso

Para ajustar o volume, enquanto na posição inversa, selecione supressão de volume reverso.

Existem quatro opções disponíveis, nomeadamente, nenhuma, fraca, média e forte.

✧ Selecionar Nenhum significa que não haverá alterações no volume atual inadimplente.

Selecionar Strong significa reduzir o volume inverso no máximo.

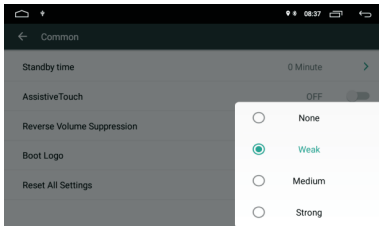

✧ Logotipo da bota

Toque no logotipo da bota, chave na senha (5678) no diálogo pop-up para entrar na bota menu.

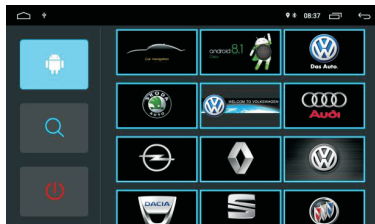
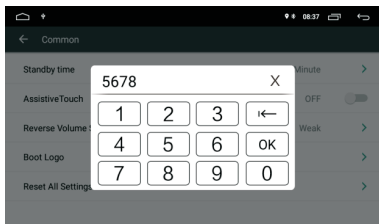

✧ Restaurar a configuração da fábrica

Configuração de fábrica de restauração de toque, no diálogo pop-up, selecione confirmar. Quando a máquina reinicia, o sistema irá restaurar as configurações da fábrica. Todas as suas configurações serão removidas.

2.2 Configuração de exibição

Ajuste o brilho da exposição do fundo para o sincronismo diferente do dia e do nighttime

2.3 Opção de volume

As opções de volume para os respectivos sistemas podem ser ajustadas de acordo com o desejo.

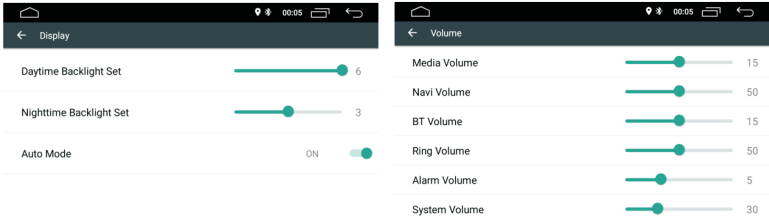

2.4 Efeito sonoro

Digite interface de efeito sonoro tocando "Efeito Sonoro" para acessar diferentes modos de efeito sonoro.



✧ Configuração de saldo

Toque quatro setas para ajustar o volume de 4 alto-falantes para controlar o efeito sonoro. O volume de 4 alto-falantes é consistente quando o pontilhado preto está bem no centro. Toque no ícone de restauração  na parte inferior para restaurar a configuração de saldo inadimplente.

✧ Configuração de alteza

Deslizando para a esquerda ou direita para ajustar o volume. Quanto maior o teor, maior o

valor de baixa frequência do som. Por favor, ajuste a intensidade razoavelmente para evitar a perda de sinal de frequência.

2.5 Opção de vídeo

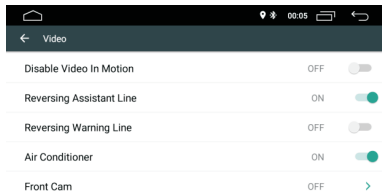

❖ Vídeo em movimento

Coloque o botão à direita para ativar ou desativar a opção de vídeo em movimento. Se o vídeo em movimento for desativado, o usuário não pode assistir a vídeo e visualizar a imagem enquanto o carro estiver em movimento.

◆ Nota: Recomende ativar esta opção para a sua segurança.

❖ Invertendo a linha assistente

Este recurso só pode suportar determinados modelos de carros. Ao permitir esta opção em posição inversa, a linha de assistente será mostrada na tela movendo a direção e alinhada de acordo com o movimento de direção durante o reverso.

❖ Linha de aviso da reversão

A câmera de alguns modelos de carros pode não ter linha de alerta de reversão. Ao ativar essa opção, o usuário pode ver a distância da linha de aviso no visor durante o reverso.

❖ Display do condicionador de ar

Este recurso só pode suportar determinados modelos de carros. Ao permitir esta opção, o ar condicionado do carro será exibido durante o ajuste.

2.6 Configuração de navegação

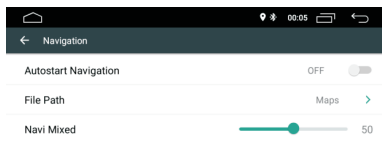

✧ Navegação autoiniciada

O usuário pode definir o arranque automático da navegação após o arranque.

✧ Opção de inscrição de navegação

O usuário pode inserir aplicativo de navegação pré-instalado para emparelhar com o botão de navegação.

O sistema exibirá automaticamente todas as aplicações instaladas e você pode tocar para selecionar a aplicação de sua escolha.

✧ Navi Misto

Deslize para a esquerda ou para a direita para ajustar o volume misto de Navi.

2.7 Configuração Bluetooth

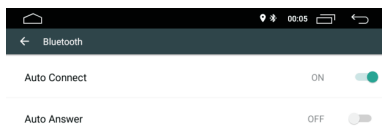

✧ Nome do dispositivo

Exibir o nome Bluetooth da máquina.

✧ Auto Conectar

Ao permitir essa opção, a máquina irá pesquisar automaticamente e se conectar automaticamente à última. dispositivo conectado.

✧ Resposta automática

Ao ativar esta opção, a máquina irá responder automaticamente a todas as chamadas recebidas usando bluetooth.

2.8 Controle de manobras

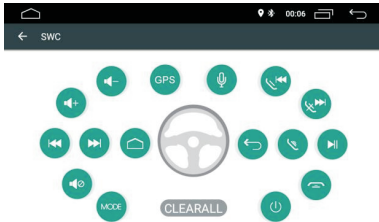

Por favor, siga os passos abaixo para definir os recursos dos botões de controle em seu volante.

- Para excluir todos, selecione “**CLEARALL**”.
- Pressione o botão de controle desejado em sua direção
- Toque na característica correspondente do botão de controle na tela.
- Quando o botão de controle muda para a cor azul, isso significa que a configuração é bem-sucedida.
- Repita o passo 2 - 4 para completar toda a configuração do botão de controle.

2.9 Informações da versão

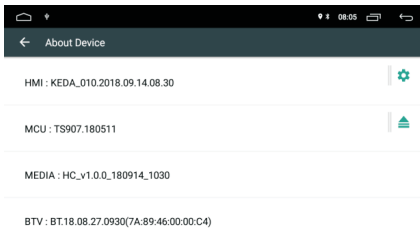

Aplicativo

1. Navegação

Operação de navegação por satélite GPS

A invenção da navegação GPS trouxe para a conveniência de viajar hoje. Usando o posicionamento GPS e o mapa de navegação eletrônica, o usuário pode chegar ao destino de forma mais rápida e eficiente. Para navegar com precisão, tanto o posicionamento GPS quanto o mapa de navegação são igualmente importantes. O GPS fornece posicionamento preciso e velocidade de cálculo rápido, enquanto o mapa de navegação fornece informações enormes, dados e planejamento de rotas.

1.1 Dados do mapa de navegação

O usuário pode copiar os dados do mapa de navegação no cartão SD interno. Antes de copiar os dados, o usuário deve garantir que haja espaço de armazenamento suficiente no cartão SD interno. Se o espaço de armazenamento for insuficiente, exclua os dados desnecessários/indesejados. A cópia e exclusão de dados podem ser feitas por meio do ES File Explorer inadimplente.

1.2 Os dados de alguns aplicativos de navegação podem ser armazenados externamente no cartão SD ou na unidade USB

◆ Nota

Alguns aplicativos de navegação inadimplentes seu planejamento de rota no mapa e podem não suportar armazenamento em cartão SD externo e drive USB.

1.3 Instalação de aplicativo de navegação APK

Antes da navegação, instale o aplicativo de navegação APK e certifique-se de que o mapa de navegação APK esteja corretamente instalado.

1.4 Ativação de navegação

- ✧ Após a instalação bem-sucedida do Aplicativo de Navegação APK, haverá um ícone correspondente na página inicial. Toque no ícone para lançar o aplicativo.
- ✧ O usuário também pode ir para "Configuração do carro" > "Configuração de navegação">"Opção de aplicativo de navegação" para vincular o botão de navegação e aplicativo. Após a ligação, o usuário pode pressionar o "Botão de Navegação" para iniciar a navegação diretamente.

1.5 Operação de aplicação de navegação

Consulte o manual de operação correspondente para obter detalhes no aplicativo de navegação.



2. Radio



Toque no ícone do rádio " " na interface principal para entrar no modo de rádio. Você também pode tocar no ícone de rádio na página de aplicativos.



2.1 Pesquisa do Canal de Rádio

Use o ícone da seta , , na interface de rádio para procurar canais de banda. Quando um canal é encontrado, a pesquisa vai parar automaticamente e o rádio vai começar a tocar.

2.2 Volume de mídia

 Deslize para a esquerda e para a direita para ajustar o volume de mídia. Toque no volume de mídia para silenciar.

2.3 Stereo/Mono Switch (aplicável apenas à FM)

O sinal de rádio é mais forte na cidade onde o usuário pode receber som estéreo. No entanto, quando o sinal é instável, o usuário pode mudar para o modo mono para melhorar a recepção do sinal.

Mudar para o modo estéreo através de . O ícone "ST" aparecerá quando o usuário estiver no modo estéreo. Quando ele está desligado significa modo estéreo está desligado.

2.4 Busca da faixa

Pesquisa da faixa do toque para selecionar : FM1,FM2,FM3; AM1,AM2

2.5 Pesquisa automática no canal

- Quando você toca neste ícone  na interface de rádio, o sistema irá pesquisar automaticamente a partir de baixa frequência para alta frequência até que ele encontra canal com o sinal mais forte.
- Para parar a pesquisa, toque o ícone novamente.

2.6 Configurações de som

2.7 Off radio

2.8 Canal de Rádio Preset

Cada banda pode armazenar até 6 canais de rádio. O sistema pode armazenar 24 canais de rádio (18 canais FM e canais 6 AM).

2.9 Canal de rádio predefinido manualmente

Pressione o botão de canal de rádio de prensa longa (1-6) por cerca de 2 segundos para salvar o canal de rádio atual.

3. Video

Toque no ícone do videoclipe na interface principal. Ele suporta flash cartão de armazenamento interno, música e vídeo armazenados em unidade USB, macaco, flac e outros formatos.

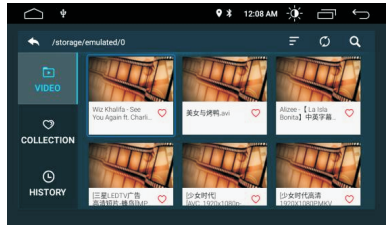
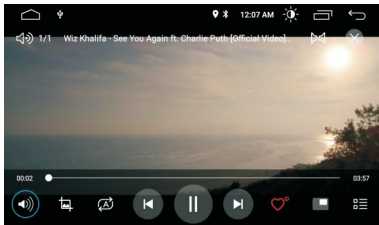

3.1 Interface do player de vídeo

Rádio de reprodução de tela “”, Reprodução em loop “”.

Toque “ ,  ” para alternar entre o vídeo, Toque para jogar  ou pausar o vídeo.

Coleção

“”, Lista de arquivos “”.

3.2 Pastas e listagem

Para atualizar a listagem de vídeo, toque no ícone de vídeo seguido pelo botão de atualização . O usuário também pode acessar a pasta de vídeo selecionando outro menu, depois de reproduzir o vídeo da seleção.

Toque no  botão para pesquisar pasta de vídeo atual.

3.3 exibição de vídeo” , Vídeos favoritos” , Jogo da história” .



4. Musica

4.1 Display de capa

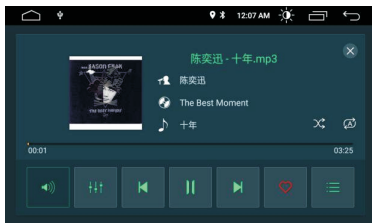
A máquina suporta a tela da tampa MP3. Se a música vier com dados de capa e informações, ela será mostrada na tela da capa de acordo com.



4.2 Repita e Embaralhar

Toque  para permitir e desativar baralhar de canções. Toque  para ligar o modo de repetição. Para repetir a canção atual → Para repetir todas as músicas.

4-3 Volume” , Som” , Toque  ,  ” para alternar entre música, Toque para tocar  ou pausar o Coleção musical .

4.4 Pastas e listagem

Para atualizar a listagem de vídeo, toque no ícone de vídeo seguido pelo botão de atualização



O usuário também pode acessar a pasta de vídeo selecionando outro menu, depois de reproduzir o vídeo da seleção.

Toque no "🔍" botão para pesquisar pasta de vídeo atual.

4.5 exibição de vídeo , "Vidros favoritos" , "Jogo da história" .

5. Bluetooth

A função mãos-livres do Bluetooth permite que você ligue com segurança durante a condução.



No painel frontal, toque "📶" para entrar configuração bluetooth como mostrado abaixo.

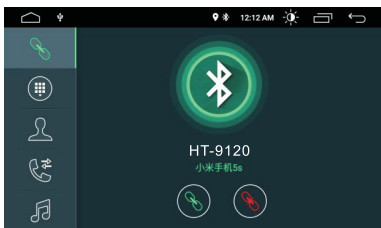

5.1 Emparelhando a máquina com telefones celulares

- Para ativar a função bluetooth mãos-livres, emparelhe seu telefone móvel com a máquina em primeiro lugar.
- Ligue a função de pesquisa de dispositivobluetooth e bluetooth no seu telemóvel
- Procure o nome da máquina. Por exemplo: HT-9120
- Você é obrigado a chave no número PIN correspondente ou seja, 0000 em seu telefone celular para se conectar à máquina.
- Uma vez conectado, um sinal "conectado" aparecerá na tela.



Se o telemóvel já foi emparelhado com a máquina, o utilizador pode tocar "📶" diretamente

para se conectar ao bluetooth na próxima conexão. O usuário também pode tocar "📶" para desconectar.

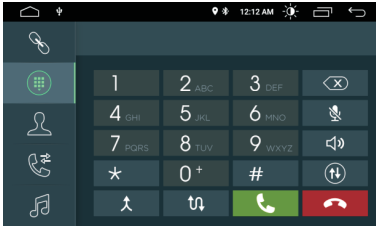
5.2 Fazer chamadas telefônicas





Ao estabelecer a conexão bluetooth, o usuário pode discar diretamente no telefone ou na chave em números de telefone no bloco de discagem. Toque  para excluir o número incorreto inserido.

Quando você inseriu o número de telefone, pressione  para chamar o u  para desligar.

Durante a conversa, o usuário pode tocar  na tela para alternar entre o modo privado e alto-falante.

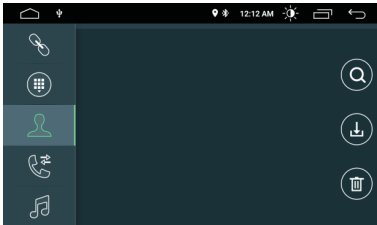
5.3 Sincronização de contatos



A máquina suporta a sincronização dos contatos do telefone móvel à máquina. Uma vez que bluetooth é conectado, toque  para baixar os contatos. Uma vez que o download é concluído, o nome do contato será sincronizado e mostrado na tela durante a chamada telefônica. Para acesso rápido aos contatos, o livro de contatos suporta a pesquisa de nomes começa com o primeiro alfabeto.

5.4 Histórico de Chamadas

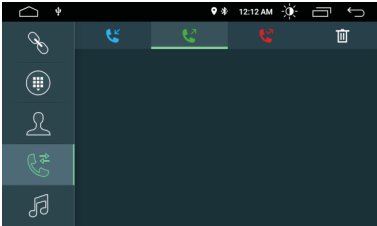

O histórico da chamada mostra chamada de saída, chamada recebida e chamada perdida. O usuário pode executar chamadas ou excluir no histórico de chamadas.

5.5 Bluetooth Música

Esta máquina suporta a música bluetooth que joga. O usuário pode reproduzir música no telefone celular e transferi-lo para o alto-falante da máquina via bluetooth. Ele também suporta controles simplificados, como "Anterior", "Next", "Pausa" e "Play".

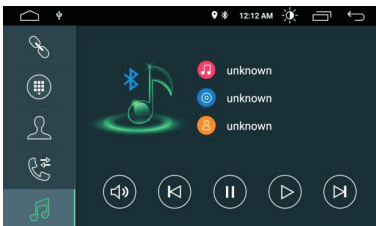

Devido à compatibilidade bluetooth, a máquina pode não suportar todos os modelos de telefone. Por favor, entre em contato conosco se você encontrar problemas de conexão com o bluetooth.

6. Instruções da tela da tela

6.1 Notas

- ✧ Não exponha a tela de exibição diretamente a luz solar ou o calor por um longo período de tempo para evitar danos à tela LCD.
- ✧ Não exponha a tela diretamente a luz solar quando não estiver em uso.
- ✧ A tela de exibição deve ser usada dentro das faixas de temperatura de acordo com:
 - a) Faixa de temperatura operacional: $-10^{\circ}\text{C} \sim +50^{\circ}\text{C}$
 - b) Faixa de temperatura de armazenamento: $-20^{\circ}\text{C} \sim +80^{\circ}\text{C}$

A tela LCD é um display frontal completo para uma melhor experiência de visualização no carro. Por favor, não pressione a tela LCD vigorosamente para evitar danos. Exceto coordenar as funções do painel de toque, toque na tela do LCD delicadamente para impedir o risco ou a poeira.

Não deve interferir com a instalação de airbags e outros recursos de segurança ou dispositivos nos veículos.

6.2 Sobre LCD

- ✧ Pequenos pontos pretos ou pontos brilhantes podem aparecer na tela LCD. Este não é um defeito, mas apenas a especificação do LCD.
- ✧ Se em uso em áreas frias, a tela LCD pode ser mais fraca após a energia, mas o brilho será ajustado ao normal depois de um curto período de tempo.
- ✧ Se exposto diretamente a luz solar, o usuário pode ser difícil de ver a tela LCD devido à reflexão.

6.3 Mantendo a tela LCD

- ✧ Por favor, fora do poder antes de limpar a tela LCD. Limpe a tela com tecido macio para evitar arranhões na superfície.
- ✧ Por favor, não use toalha molhada, benzeno e produtos químicos relacionados com produtos de limpeza para limpar a tela LCD.

7. Instalação de Antena

Recomende instalar a antena GPS no painel ou na prateleira traseira. A antena deve ser instalada na superfície nivelada de frente para o céu para evitar o bloqueio das ondas de rádio o mínimo possível. Veículo equipado com vidro temperado ou tonalidade pode enfraquecer o sinal de recepção da antena GPS. Assim, recomendo instalar a antena fora do veículo.

7.1 Guia de instalação GPS

- Antes de afixar a antena GPS, certifique-se de usar o limpador adequado para limpar a superfície designada. Após a limpeza, rasgue a parte traseira da fita e pressione para coloc a antena do GPS.
- Retire a tampa lateral, mova o cabo através da caixa de armazenamento até atingir o painel de controle da máquina. O cabo precisa ser consertado com um empate em cabo.

Conecte o plugue da antena GPS à máquina

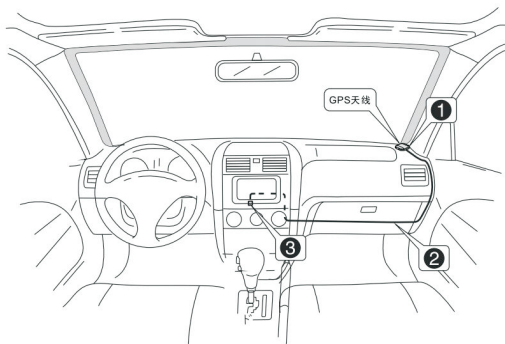

◆ Notas

- Certifique-se de que a energia do sistema está desligada ao se conectar à antena GPS.
- Por favor, não encurtar ou estender o cabo GPS. Alterar o comprimento do cabo pode resultar em curto-circuito ou mau funcionamento que pode danificar o produto.

- A antena deve ser instalada em uma superfície nivelada onde as ondas de rádio serão bloqueadas o mínimo possível, caso contrário, afetará a precisão da navegação.
- Por favor, não interfira a antena GPS com volante ou alavanca de engrenagem, pois pode ser perigoso.

iv) Troubleshooting Guide

Se você encontrar os problemas abaixo, consulte este guia de solução de problemas para uma solução rápida. Se os problemas persistirem, é aconselhável contactar o profissional ou visitar o centro de atendimento ao cliente para obter mais assistência. Por favor, não desmonte a máquina sem o devido conselho.

| Questões | Causa | Ação (Referência) |
|--|---|--|
| Incapaz de ligar | A chave do carro não está inserida ou acc não é ligado | Insira a chave do carro e ligue o ACC |
| | O cabo de alimentação não está conectado | Conecte o cabo de alimentação corretamente |
| | O fusível está danificado | Substitua o fusível semelhante |
| Tela sensível ao toque insensível | O sistema pode ser multi tasking (ou seja, navegação). Por favor, espere por um momento. Se o problema persistir, entre em contato com o centro de atendimento ao cliente para assistência. | |
| Sem imagem retrovisora | Nenhuma câmera reversa é instalada. | Instale a câmera reversa e conecte-se à tomada ccd. |
| | O tipo reverso da câmera não corresponde | Substituir a câmera reversa. |
| A retrovisor aparece durante a posição reversa, mesmo quando o sistema não é iniciado. Botão de energia é nulo | Isso faz parte do recurso de segurança em que a função de retrovisor é pré-definida para prioridade de segurança. | Poder para arrancar o sistema depois de retomar a partir da posição inversa ao normal. |

| | | |
|---|--|--|
| No GPS signal | Antena GPS não está conectada | Conecte a antena GPS corretamente |
| | O carro pode estar no ponto cego do sinal do GPS. | Dirija por uma distância para verificar o sinal DE GPS. Se o problema persistir, entre em contato com o atendimento ao cliente para assistência. |
| Posicionamento e navegação falhou em cima do poder em | Ponto cego do mapa de navegação. Algumas áreas ou rotas remotas podem não ser cobertas no mapa. | Entre em contato com o serviço ao cliente para atualizar o mapa |
| Incapaz de localizar as rotas de destino | Em primeiro lugar, certifique-se correta ortografia do destino seguido por tentar possíveis nomes do destino. Se ainda não puder se lixar, o destino pode não ser atualizado em nosso banco de dados. | |
| As rotas de navegação estão longe | O sistema de navegação define uma rota para o seu destino aplicando certas regras integradas aos dados do mapa. Além disso, a distância, o sistema de navegação levará em consideração o grau de estrada, regras de trânsito, sobrevoos, rodovia, estrada principal e outros para garantir que o motorista chegue ao destino o mais rápido possível. | |
| Em branco no mapa | Pode ser devido à configuração de escala. Tente ampliar e diminuir o zoom para ajustar a tela do mapa. Se o problema persistir, pode ser devido à perda de sinal GPS. Por favor, redefinir o destino ou selecionar um novo marco. | |

TIRO SIMPLES DO PROBLEMA

PROBLEMAS, CAUSAS e SOLUÇÕES

Sem energia

- Verifique e certifique-se de que os fios de conexão estão conectados corretamente
- Verifique se o fusível está explodido. Substitua com o fusível de valor adequado, se necessário.

Sem som

- Verifique e certifique-se de que os fios do alto-falante estejam conectados corretamente.

Sem imagem

- Verifique se o fio de vídeo está conectado ao dispositivo de vídeo .

Unidade hang-up

- Pressione o botão RESET para redefinir a unidade em seu estágio padrão .

Nenhuma função ao pressionar os botões ou tela TFT

- Pressione o botão RESET para redefinir a unidade em seu estágio padrão .

Efeito ruim ou incapaz de receber rádio

- Verifique se a antena de rádio está inserida ou devidamente conectada .
- Antena pode não ser o comprimento adequado. Certifique-se de que a antena está totalmente estendida .
- Antena pode ser mal aterrada. Verifique e certifique-se de que a antena está devidamente

aterrada .

Estéreo não pode ser recebido o modo de rádio

- Sintonize a frequência de rádio com precisão .
- O sinal de transmissão é muito fraco, definir o modo de MONO .

Aparelho remoto não funciona

- Substituir nova bateria do aparelho remoto .
- Aponte o aparelho remoto diretamente no sensor remoto da unidade principal .
- Limpe a superfície do sensor remoto .

Bluetooth não operado

- verifique se os dispositivos estão ligados corretamente .

Nota

Após os esforços acima, se a unidade ainda não pode ser trabalhada normalmente, consulte seu revendedor de serviços. Nunca tente desmontar a unidade sozinho. Nenhuma peça de serviço dentro da unidade.